

Istruzioni per l'uso

DFSE 5/6 | AiroClearIncasso V400

Cappa aspirante

Grazie per aver scelto uno dei nostri prodotti. Il vostro apparecchio soddisfa esigenze elevate e il suo uso è molto semplice, tuttavia occorre prendersi del tempo per leggere le presenti istruzioni per l'uso, che vi permetteranno di comprendere meglio l'apparecchio e di utilizzarlo in modo ottimale e senza problemi.

Vi preghiamo di attenervi alle avvertenze di sicurezza.

Modifiche

Testi, immagini e dati corrispondono al livello tecnico dell'apparecchio al momento della stampa delle presenti istruzioni per l'uso. Con riserva di modifiche nell'ambito della normale evoluzione tecnica.

Ambito di validità

Il numero di modello corrisponde alle prime cifre sulla targhetta di identificazione. Le presenti istruzioni per l'uso valgono per:

Denominazione del modello	Numero del modello	Tipo	Sistema di misurazione
AiroClearIncasso V400	61066	AE4H5FE	55
AiroClearIncasso V400	61067	AE4H6FE	60
DFSE5	61028	DFSE5	55
DFSE6	61029	DFSE6	60

Le differenze di esecuzione sono menzionate nel testo.

Indice

1	Osservazioni sulla sicurezza	4	10	Note	21
1.1	Simboli utilizzati.....	4	11	Service & Support	23
1.2	Avvertenze generali di sicurezza	4		Brevi istruzioni	24
1.3	Prima della prima messa in funzione	5			
1.4	Uso conforme allo scopo.....	5			
1.5	Utilizzo.....	5			
2	Descrizione dell'apparecchio	7			
2.1	Introduzione.....	7			
2.2	Modo di scarico dell'aria.....	7			
2.3	Modo di circolazione dell'aria	7			
2.4	Dotazione	7			
2.5	Struttura	8			
2.6	Elementi di comando.....	8			
3	Uso	9			
3.1	Prima messa in funzione.....	9			
3.2	Accendere l'apparecchio	9			
3.3	Ventola d'aspirazione.....	9			
3.4	Stadio intensivo.....	10			
3.5	Spegnimento ritardato	10			
3.6	Illuminazione	10			
3.7	Spegnere l'apparecchio	10			
3.8	Indicazione di saturazione	11			
4	Cura e manutenzione	11			
4.1	Pulire l'involucro esterno	11			
4.2	Filtro metallico del grasso.....	12			
4.3	Filtro a carboni attivi Longlife	13			
4.4	Filtro a carboni attivi standard.....	15			
4.5	Sostituire le lampadine LED	15			
5	Eliminare autonomamente i guasti	16			
5.1	Cosa fare se... ..	16			
6	Accessori e ricambi	17			
7	Dati tecnici	17			
7.1	Scheda tecnica del prodotto	18			
8	Smaltimento	19			
9	Indice analitico	20			

1 Osservazioni sulla sicurezza

1.1 Simboli utilizzati



Contrassegna tutte le istruzioni importanti per la sicurezza.

La mancata osservanza può provocare lesioni, danni all'apparecchio o agli impianti!



Informazioni e indicazioni da osservare.



Informazioni sullo smaltimento



Informazioni sulle istruzioni per l'uso

- ▶ Segnala operazioni che devono essere eseguite in sequenza.
 - Descrive la reazione dell'apparecchio all'operazione eseguita.
- Segnala un elenco.

1.2 Avvertenze generali di sicurezza



- Mettere in funzione l'apparecchio solo dopo aver letto le istruzioni per l'uso.



- Questi apparecchi possono essere utilizzati da bambini di età superiore agli 8 anni e da persone con limitate capacità fisiche, sensoriali o mentali o che non dispongono della necessaria esperienza e/o conoscenza, a condizione che l'uso avvenga sotto la supervisione di una persona re-

sponsabile, che vengano impartite loro istruzioni su come utilizzare l'apparecchio e che essi comprendano i rischi che ne possono derivare. I bambini non possono giocare con l'apparecchio. Le operazioni di pulizia e piccola manutenzione non devono essere eseguite dai bambini, se non sotto stretta sorveglianza degli adulti.

- Qualora un apparecchio non sia dotato di un cavo di collegamento alla rete e di un connettore a spina o altro sistema per il disinserimento dalla rete, caratterizzato dalla presenza su ogni polo di un'apertura di contatto conforme alle condizioni della categoria di sovratensione III per la separazione completa, occorre montare un dispositivo di separazione nell'impianto elettrico fisso in modo conforme alle norme d'installazione.
- Se il cavo di collegamento alla rete dell'apparecchio è danneggiato, è necessario chiederne la sostituzione al produttore, al suo servizio As-

sistenza o a una persona qualificata onde evitare pericoli.

1.3 Prima della prima messa in funzione

- L'apparecchio deve essere montato e allacciato alla rete elettrica conformemente alle istruzioni d'installazione fornite a parte. Fare eseguire i lavori necessari da un installatore/electricista autorizzato.
- Per la deviazione dell'aria di scarico occorre rispettare le prescrizioni delle autorità.
- Smaltire il materiale dell'imballaggio secondo le prescrizioni locali.

1.4 Uso conforme allo scopo

- L'apparecchio serve per l'aspirazione dei fumi che si creano sopra la piastra di cottura domestica.
- Riparazioni, modifiche o manipolazioni all'apparecchio o al suo interno, specialmente alle parti sotto tensione, possono essere eseguite esclusivamente dal produttore, dal suo servizio clienti o da persone opportunamente qualificate. Se effettuate in modo non corretto, le riparazioni possono causare gravi infortuni, danni all'apparecchio e alle installazioni, oltre che guasti di funzionamento. Nel caso in cui l'apparecchio presenti un guasto di funzionamento o debba essere riparato, attenersi alle indicazioni del capitolo "Assistenza tecnica". Se necessario, rivolgersi al nostro servizio clienti.
- Usare solo ricambi originali.
- Conservare con cura le presenti istruzioni per l'uso per poterle consultare in qualsiasi momento.

1.5 Utilizzo

- Non mettere in funzione l'apparecchio se presenta evidenti segni di danni e rivolgersi al nostro servizio clienti.
- Non appena si presenta un'anomalia di funzionamento, scollegare l'apparecchio dalla rete elettrica.
- Durante il funzionamento della ventola di aspirazione deve essere assicurato un apporto sufficiente di aria esterna, per evitare problemi dovuti a una depressione nell'ambiente di cucina e per consentire l'aspirazione ottimale dei fumi.
- Evitare correnti d'aria trasversali che possano allontanare i fumi dalla piastra di cottura.
- Se vengono utilizzati contemporaneamente anche altri apparecchi funzionanti a gas o con altri combustibili, deve essere garantito un apporto sufficiente di aria esterna. Questa norma non si applica agli apparecchi funzionanti con circolazione dell'aria.
- In caso di utilizzo contemporaneo di impianti di combustione (p. es. piani cottura a gasolio, gas, legna o carbone), la pressione nell'ambiente in cui viene utilizzato l'apparecchio non deve scendere al di sotto di 4 Pa (0,04 mbar). Solo in questo modo è assicurato un funzionamento privo di pericoli. Pericolo di avvelenamento! Garantire un apporto sufficiente di aria esterna, p. es. attraverso aperture non chiudibili in porte o finestre e attraverso l'utilizzo di prese d'aria a muro di scarico/ventilazione, o attraverso altre misure tecniche.
- Durante le operazioni di lavaggio, assicurarsi che nell'apparecchio non penetri acqua. Usare solo panni leggermente umidi. Non spruzzare mai acqua sull'apparecchio e non lavarlo con apparecchi per la pulizia a vapore, né all'interno né all'esterno. La penetrazione d'acqua può provocare danni.

- In caso di utilizzo con apparecchi da cucina, le parti accessibili dell'apparecchio possono raggiungere temperature molto elevate.

Attenzione, pericolo di ustioni!

- Quando si frigge sulla piastra di cottura, l'apparecchio deve essere costantemente controllato. Anche l'olio utilizzato nella friggitrice potrebbe raggiungere temperature eccessivamente elevate e causare a sua volta un incendio. Pertanto la temperatura dell'olio deve essere monitorata e mantenuta sotto il punto di infiammabilità. Utilizzate sempre olio pulito; l'olio sporco è maggiormente soggetto al pericolo di infiammabilità.

Attenzione, pericolo di morte!

- Le parti dell'imballaggio, ad es. pellicola e polistirolo, possono essere pericolose per bambini e animali. Pericolo di soffocamento! Tenere le parti dell'imballaggio lontano dalla portata dei bambini.
- Per i lavori di manutenzione sull'apparecchio, inclusa la sostituzione delle lampadine, questo deve essere isolato dalla corrente: estrarre completamente i fusibili a vite dal loro supporto e disattivare gli interruttori automatici o staccare la spina dalla rete.

Evitare danni all'apparecchio

- Rispettare sempre gli intervalli di manutenzione. Il mancato rispetto di questa norma in presenza di filtri metallici del grasso molto sporchi può dare origine a un pericolo d'incendio.

2 Descrizione dell'apparecchio

2.1 Introduzione

L'apparecchio serve ad aspirare i fumi che si creano sopra la piastra di cottura domestica e può essere utilizzato sia in modalità con aria di scarico sia con circolazione dell'aria.



Modo di scarico dell'aria



Modo di circolazione dell'aria

2.2 Modo di scarico dell'aria

I fumi che si creano sopra la piastra di cottura vengono aspirati da un apposito ventilatore. Grazie al filtro metallico del grasso, l'aria di scarico viene pulita e quindi convogliata in un bocchettone con valvola di ristagno integrata prima di essere scaricata all'esterno tramite l'apposita conduttura.



Durante il funzionamento occorre garantire un apporto sufficiente di aria esterna. Lo scarico necessita infatti di aria.

2.3 Modo di circolazione dell'aria

I fumi generati sopra la piastra di cottura vengono depurati dai cattivi odori nel filtro metallico del grasso tramite un filtro a carboni attivi. L'aria pulita viene poi reimpressa nell'ambiente attraverso le feritoie di ventilazione laterali presenti nello scarico.



Qualora l'apparecchio non fosse provvisto del filtro a carboni attivi, occorrerà ordinarlo e montarlo prima della messa in esercizio.

2.4 Dotazione

- Cassetto estraibile
- 2 filtri metallici del grasso
- Illuminazione
- 1 filtro a carboni attivi (solo con circolazione dell'aria, non compreso nella fornitura)
- 1 ventola d'aspirazione con 4 stadi di potenza:
 - 1 = ridotto, 2 = medio, 3 = forte
 - Lo stadio 4 (intensivo) serve per un'aspirazione breve e intensa dei fumi, p. es. quando i cibi vengono rosolati. Quindi tornare agli stadi 1, 2 o 3.



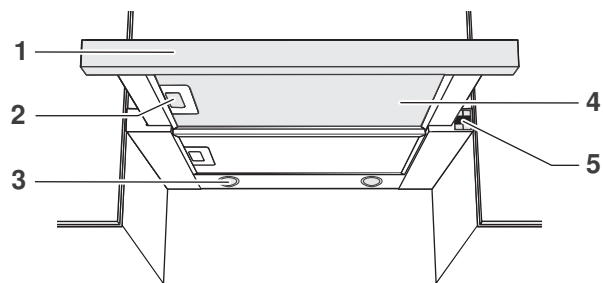

2.5 Struttura

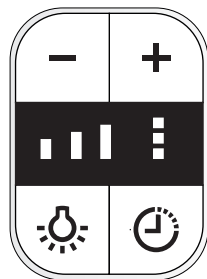

- 1 Cassetto estraibile
- 2 Maniglia
- 3 Illuminazione a LED
- 4 Filtro metallico del grasso
- 5 Elementi di comando

2.6 Elementi di comando



- Disattivare la ventola d'aspirazione/ridurre lo stadio ventilatore
- + Attivare la ventola d'aspirazione/aumentare lo stadio ventilatore
-  Indicazione dello stadio del ventilatore
-  Indicazione dello stadio intensivo
-  Attivare/disattivare l'illuminazione
-  Resettare spegnimento ritardato/indicazione di saturazione

 A seconda del modello e della dotazione, la versione specifica dell'apparecchio può variare da quella standard descritta per alcuni dettagli.

3 Uso

3.1 Prima messa in funzione

Configurazione dell'apparecchio

L'apparecchio può essere utilizzato sia in modalità con aria di scarico sia con circolazione dell'aria. L'apparecchio è preimpostato di serie in fabbrica per il modo di scarico dell'aria.



Se l'apparecchio viene utilizzato come modello dell'aria di scarico, l'indicazione di saturazione del filtro a carboni attivi deve essere disattivata.

Attivare l'indicazione di saturazione del filtro a carboni attivi

- ▶ Spegnerne l'apparecchio.
- ▶ Tenere premuti i tasti **+** e **-** per 3 secondi.
 - Sul display lampeggiano a intermittenza le indicazioni dello stadio 1 e 2.
- ▶ Ora l'apparecchio è configurato per il modo di circolazione dell'aria.

Disattivare l'indicazione di saturazione del filtro a carboni attivi

- ▶ Spegnerne l'apparecchio.
- ▶ Tenere premuti i tasti **+** e **-** per 3 secondi.
 - Sul display lampeggia l'indicazione dello stadio 1.
- ▶ Ora l'apparecchio è configurato per il modo di scarico dell'aria.

3.2 Accendere l'apparecchio

La ventola d'aspirazione può essere attivata solo con il cassetto estraibile estratto.

- ▶ Estrarre il cassetto.

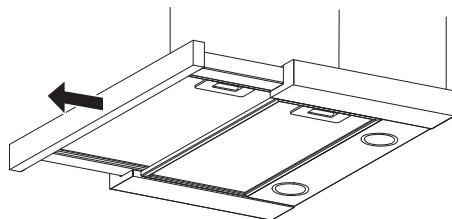

L'apparecchio funziona in modo ottimale quando il cassetto estraibile è completamente estratto.

3.3 Ventola d'aspirazione

- ▶ Premendo il tasto **+**, la ventola d'aspirazione si accende allo stadio 1.
- ▶ Premendo nuovamente il tasto **+**, si seleziona lo stadio immediatamente superiore.
- ▶ Premendo il tasto **-**, si seleziona lo stadio immediatamente inferiore oppure si spegne la ventola d'aspirazione.



Suggeriamo di accendere l'apparecchio 5 minuti prima di iniziare a cucinare, impostando lo stadio 1. Una volta terminata la cottura, lasciare acceso l'apparecchio per altri 15 minuti circa in modo che gli odori vengano aspirati completamente.

3.4 Stadio intensivo

- ▶ Premere ripetutamente il tasto **+** fino a quando sul display non lampeggia **III** (stadio intensivo 3).
- ▶ Dopo 5 minuti l'apparecchio torna allo stadio 2.
- ▶ Premendo il tasto **-**, lo stadio intensivo può essere terminato anticipatamente prima dello scadere dei 5 minuti.

3.5 Spegnimento ritardato

- ▶ Accendere l'apparecchio.
- ▶ Selezionare lo stadio del ventilatore desiderato.
- ▶ Premendo il tasto **⌚** si attiva lo spegnimento ritardato.
 - Per tutto il periodo di attivazione dello spegnimento ritardato, l'indicazione **III** lampeggia in base alla tabella seguente, quindi si spegne automaticamente.

Stadio	Spegnimento ritardato
1	20 minuti
2	15 minuti
3	10 minuti
Intensivo	5 minuti

3.6 Illuminazione

- ▶ Premendo il tasto **💡**, l'illuminazione si accende.
- ▶ Premendo nuovamente il tasto **💡**, l'illuminazione si spegne.



L'illuminazione non si spegne automaticamente quando il cassetto estraibile rientra.

3.7 Spegner e l'apparecchio

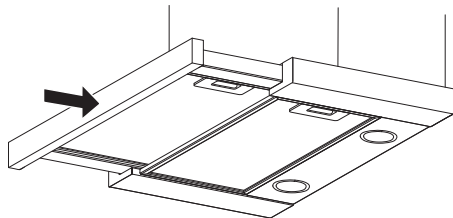

- ▶ Far rientrare completamente il cassetto estraibile.
 - La ventola d'aspirazione si spegne.
 - Le impostazioni restano memorizzate.





Estraendo di nuovo leggermente il cassetto estraibile, la ventola d'aspirazione si accende allo stadio preimpostato.

3.8 Indicazione di saturazione

Filtro metallico del grasso

Dopo 40 ore di esercizio lampeggiano a intermittenza le indicazioni  (stadio del ventilatore) e  (stadio intensivo). Il grado di saturazione è stato raggiunto, pertanto occorre pulire i filtri metallici del grasso.

Filtri a carboni attivi Longlife e standard

Dopo 160 ore di esercizio lampeggiano contemporaneamente le indicazioni  (stadio del ventilatore) e  (stadio intensivo). Il grado di saturazione è stato raggiunto. Il filtro a carboni attivi Longlife deve essere pulito e attivato. Il filtro a carboni attivi standard non viene riutilizzato e deve essere sostituito.



Attivare questa funzione solo se si utilizza l'apparecchio in modo di circolazione dell'aria.

4 Cura e manutenzione

4.1 Pulire l'involucro esterno



Assicurarsi che durante l'operazione non penetri acqua nell'involucro esterno! La presenza di acqua nell'involucro può provocare danni.

Non utilizzare prodotti abrasivi, spugne abrasive, lane metalliche ecc. per la pulizia, perché danneggerebbero la superficie. Togliere corrente all'apparecchio, svitare il fusibile a vite ovvero disattivare l'interruttore automatico.

Pulizia del lato esterno/interno

- ▶ Pulire il lato esterno con un panno morbido inumidito e l'aggiunta di un po' di detersivo, quindi asciugare bene.
 - Sui lati interni si possono depositare grasso e condensa accanto ai filtri metallici del grasso e al cassetto estraibile.
- ▶ Pulire con un panno morbido inumidito e l'aggiunta di un po' di detersivo, eventualmente lavare con una spazzola, quindi asciugare bene con carta da cucina.

4.2 Filtro metallico del grasso

In condizioni d'uso normale, i filtri metallici del grasso devono essere puliti almeno una volta al mese. La cura ottimale dei filtri metallici del grasso preserva la loro funzionalità negli anni.

Smontaggio

 **Rimuovere i filtri metallici del grasso con cautela con entrambe le mani onde evitare che cadano e si danneggino.**

- ▶ Estrarre completamente il cassetto estraibile **1**.
- ▶ Spingere la maniglia **2** del filtro metallico del grasso verso l'interno.
 - Il filtro metallico del grasso **3** si sgancia.
- ▶ Estrarre il filtro metallico del grasso **3** dal supporto tirando con cautela verso il basso.
- ▶ Pulire il filtro metallico del grasso **3**.

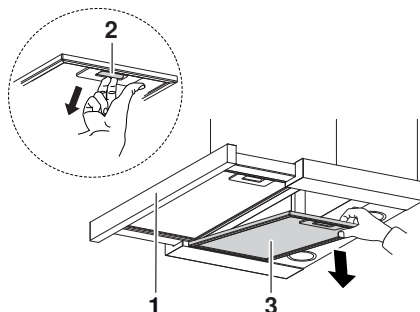

Pulizia

- ▶ Lavare il filtro metallico del grasso **3** in lavastoviglie.
- ▶ Per il lavaggio in lavastoviglie, selezionare il programma «Intensivo» o «Forte» con prelavaggio a caldo.

 I filtri metallici del grasso possono scolorirsi leggermente a causa del lavaggio, tuttavia questo non pregiudica in alcun modo il loro funzionamento.

Se non si ha a disposizione una lavastoviglie:

- ▶ lavare il filtro metallico del grasso **3** in un bagno di acqua calda e detersivo.
- ▶ Lasciare a mollo il filtro metallico del grasso **3** nel bagno di acqua calda e detersivo per circa due ore e successivamente pulire con una spazzola per stoviglie. Sciacquare bene con acqua fredda pulita.

Montaggio

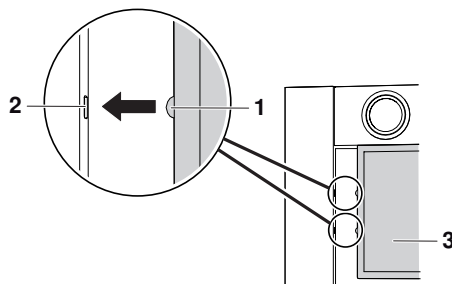

- ▶ Il montaggio avviene nella sequenza inversa.





 Accertarsi che tutti i perni di centraggio **1** siano posizionati correttamente nelle fessure dell'alloggiamento **2**.

Resettare l'indicazione di saturazione

Con l'apparecchio acceso, tenere premuto il tasto  per 3 secondi per resettare l'indicazione di saturazione.

- ▶ Il reset avvenuto con successo viene segnalato dalle indicazioni  (stadio del ventilatore) e  (stadio intensivo) che si illuminano per 2 secondi.



Se entrambe le indicazioni  e  lampeggiano dopo il reset, la causa è la presenza di sporco anche nel filtro metallico o nel filtro a carboni attivi, pertanto va pulito o sostituito.

4.3 Filtro a carboni attivi Longlife

In condizioni d'uso normali, il filtro a carboni attivi Longlife deve essere pulito e attivato ogni due mesi, oppure ogni volta che l'indicazione di saturazione lampeggia. Con una cura ottimale, la durata del filtro a carboni attivi Longlife è di 3 anni.



Togliere corrente all'apparecchio, svitare il fusibile a vite dell'apparecchio ovvero disattivare l'interruttore automatico.

Smontaggio

- ▶ Estrarre completamente il cassetto estraibile e rimuovere entrambi i filtri metallici del grasso.
- ▶ Premere il blocco **1** ed estrarre l'unità del filtro a carboni attivi **2** verso il basso liberandola dal supporto.
- ▶ Rimuovere la cartuccia filtrante a carboni attivi **3** dal telaio **4**.

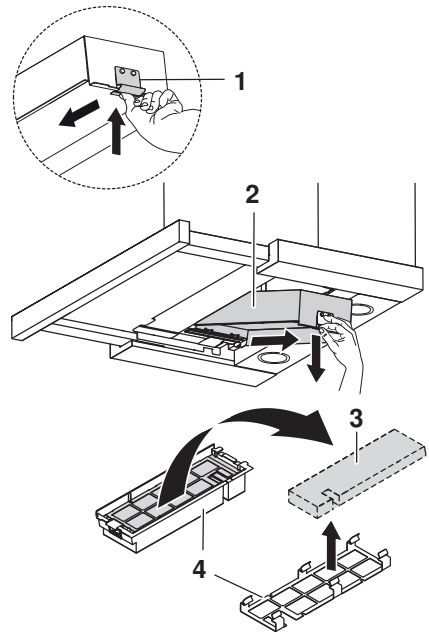

Pulizia e attivazione

- ▶ Lavare la cartuccia filtrante a carboni attivi **3** in lavastoviglie.
- ▶ Per il lavaggio in lavastoviglie, selezionare il programma «Intensivo» o «Forte» con prelavaggio a caldo. Lavare separatamente per evitare che residui di cibo aderiscano alla cartuccia filtrante a carboni attivi **3**.

Se non si ha a disposizione una lavastoviglie:

- ▶ lavare la cartuccia filtrante a carboni attivi **3** in acqua con detersivo comune, lasciare a mollo nel bagno di acqua calda e detersivo per un'ora, quindi sciacquare bene.
- ▶ Per riattivare i carboni attivi, la cartuccia filtrante a carboni attivi **3** deve essere asciugata in forno priva del telaio **4**.
- ▶ Selezionare calore sopra e sotto o aria calda a 100 °C e far asciugare la cartuccia filtrante a carboni attivi **3** sulla griglia per un'ora.

 Il filtro a carboni attivi Longlife sporco può essere smaltito insieme ai rifiuti domestici o in un centro di riciclaggio specifico.

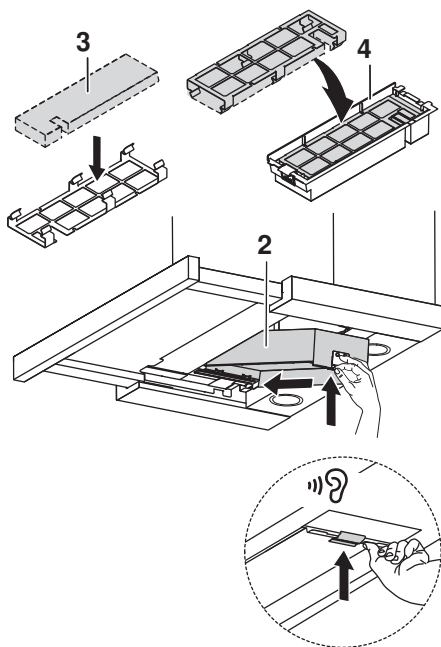

Montaggio

- ▶ Inserire la cartuccia filtrante a carboni attivi **3** nel telaio **4**.
- ▶ Inserire l'unità del filtro a carboni attivi **2** nel supporto e premere.
- ▶ Reinserrire entrambi i filtri metallici del grasso e chiudere il cassetto estraibile.
- ▶ Attivare il fusibile.



Resettare l'indicazione di saturazione

Con l'apparecchio acceso, tenere premuto il tasto  per 3 secondi per resettare l'indicazione di saturazione.

- ▶ Il reset avvenuto con successo viene segnalato dalle indicazioni  (stadio del ventilatore) e  (stadio intensivo) che si illuminano per 2 secondi.

 Se entrambe le indicazioni  e  lampeggiano dopo il reset, la causa è la presenza di sporco anche nel filtro metallico o nel filtro a carboni attivi, pertanto va pulito o sostituito.

4.4 Filtro a carboni attivi standard

Il filtro a carboni attivi standard va sostituito dopo un periodo di utilizzo dai tre ai sei mesi. I filtri a carboni attivi standard non possono essere lavati o rigenerati.



Togliere corrente all'apparecchio, svitare il fusibile a vite dell'apparecchio ovvero disattivare l'interruttore automatico.

Smontaggio/montaggio

- ▶ Estrarre completamente il cassetto estraibile e rimuovere entrambi i filtri metallici del grasso.
- ▶ Premere il blocco **1** ed estrarre l'unità del filtro a carboni attivi **2** verso il basso liberandola dal supporto.
- ▶ Smaltire e sostituire l'unità del filtro a carboni attivi sporca **3**.
- ▶ Il montaggio avviene nella sequenza inversa.

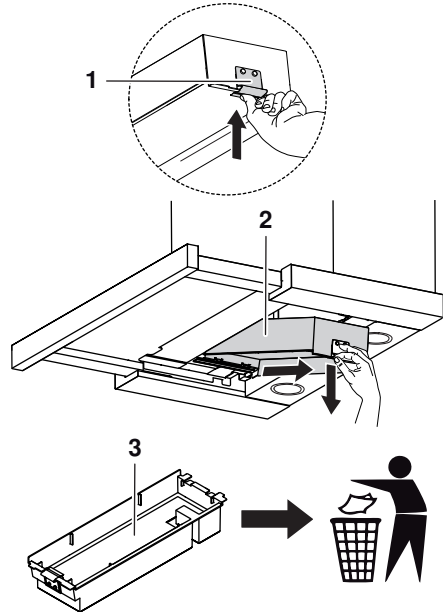

Il filtro a carboni attivi standard sporco può essere smaltito insieme ai rifiuti domestici o in un centro di riciclaggio specifico.

4.5 Sostituire le lampadine LED

Per motivi tecnici concernenti la sicurezza le lampadine LED devono essere sostituite dal nostro servizio clienti.

5 Eliminare autonomamente i guasti

5.1 Cosa fare se...

... l'illuminazione non funziona

Possibile causa	Rimedio
<ul style="list-style-type: none"> ▪ Il fusibile o l'interruttore automatico dell'installazione dell'appartamento o della casa è difettoso. 	<ul style="list-style-type: none"> ▶ Sostituire il fusibile. ▶ Riattivare l'interruttore automatico.
<ul style="list-style-type: none"> ▪ Interruzione dell'alimentazione elettrica. 	<ul style="list-style-type: none"> ▶ Controllare l'alimentazione elettrica.
<ul style="list-style-type: none"> ▪ La lampadina LED è difettosa. 	<ul style="list-style-type: none"> ▶ Contattare il servizio clienti.

... l'apparecchio non aspira a sufficienza

Possibile causa	Rimedio
<ul style="list-style-type: none"> ▪ I filtri metallici del grasso sono sporchi. 	<ul style="list-style-type: none"> ▶ Pulire i filtri metallici del grasso.
<ul style="list-style-type: none"> ▪ Solo per il modo di circolazione dell'aria: i filtri a carboni attivi sono saturi. 	<ul style="list-style-type: none"> ▶ Pulire e attivare o sostituire i filtri a carboni attivi.
<ul style="list-style-type: none"> ▪ Solo per il modo di scarico dell'aria: non vi è un apporto sufficiente di aria esterna. 	<ul style="list-style-type: none"> ▶ Garantire un apporto sufficiente di aria esterna.

6 Accessori e ricambi

Per le ordinazioni si prega di indicare il numero del modello dell'apparecchio e l'esatta denominazione dell'accessorio o del ricambio.

Filtro metallico del grasso

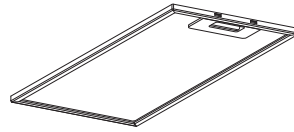

Filtro a carboni attivi Longlife

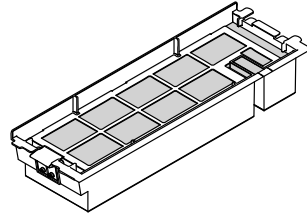

Filtro a carboni attivi standard

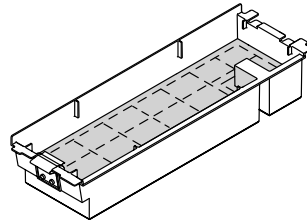

7 Dati tecnici

Collegamento elettrico

- ▶ Vedere targhetta dei dati.
- ▶ Rimuovere i filtri metallici del grasso.
 - La targhetta dei dati si trova sul lato interno dell'apparecchio.

7.1 Scheda tecnica del prodotto

Ai sensi del Regolamento UE n. 65/2014 e n. 66/2014.

Descrizione	Abbreviazioni	Unità	Valore
Marchio	S	-	V-ZUG SA
Identificatore del modello	M	-	61028+61029 / 61066+61067
Consumo energetico annuo	AEC _{hood}	kWh/a	43,4 / 98,0
Indice di efficienza energetica	EEI _{hood}	%	51,3 / 96,4
Classe di efficienza energetica	EEC	-	A / D
Efficienza fluidodinamica	FDE _{hood}	%	31,9 / 9,0
Classe di efficienza fluidodinamica	FDEC	-	A / E
Efficienza luminosa	LE _{hood}	Lux/W	29,0 / 76,1
Classe di efficienza luminosa	LEC	-	A / A
Efficienza di filtraggio dei grassi	GFE _{hood}	%	76,0 / 65,1
Classe di efficienza di filtraggio dei grassi	GFEC	-	C/D
Flusso d'aria a velocità minima	Q _{min}	m ³ /h	240,0 / 205,0
Flusso d'aria a velocità massima (eccetto stadio intensivo o rapido)	Q _{max}	m ³ /h	515,0 / 310,0
Flusso d'aria durante il funzionamento a stadio intensivo o rapido	Q _{boost}	m ³ /h	625,0 / 410,0
Potenza sonora ponderata A delle emissioni di rumore a velocità minima	SPE _{min}	dBA	47,0 / 48,0
Potenza sonora ponderata A delle emissioni di rumore a velocità massima	SPE _{max}	dBA	63,0 / 55,0
Potenza sonora ponderata A delle emissioni di rumore durante il modo di funzionamento a stadio intensivo o rapido	SPE _{boost}	dBA	67,0 / 61,0
Potenza assorbita misurata da spento	P ₀	W	- / -
Potenza assorbita misurata in posizione di attesa (stand-by)	P _s	W	0,49 / 0,49
Fattore di incremento nel tempo	f	-	0,9 / 1,7
Portata d'aria in volume misurata nel punto di massima efficienza	Q _{BEP}	m ³ /h	336,0 / 235,0
Pressione dell'aria misurata nel punto di massima efficienza	P _{BEP}	PA	414,0 / 210,0

Potenza elettrica in ingresso misurata nel punto di massima efficienza	W_{BEP}	W	121,0 / 152,0
Potenza nominale del sistema di illuminazione	W_L	W	5,0 / 5,0
Intensità luminosa media del sistema di illuminazione sulla piastra di cottura	E_{middle}	lux	145,0 / 381,0
Livello di potenza sonora	L_{wa}	dBA	63,0 / 55,0

8 Smaltimento

8.1 Imballaggio



I bambini non devono in alcun caso giocare con il materiale di imballaggio per via del rischio di lesioni e di soffocamento. Conservare il materiale di imballaggio in un luogo sicuro o smaltirlo in modo ecocompatibile.

8.2 Sicurezza

Rendere inservibile l'apparecchio per prevenire incidenti dovuti a un utilizzo improprio (ad es. da parte di bambini):

- ▶ scollegare l'apparecchio dalla rete elettrica. In caso di installazioni fisse, tale intervento va eseguito da un elettricista autorizzato. Tagliare quindi il cavo di rete dell'apparecchio.

8.3 Smaltimento



- Il simbolo del «bidone barrato» richiede lo smaltimento separato dei rifiuti di apparecchiature elettriche ed elettroniche (RAEE). Questi apparecchi, che possono contenere sostanze pericolose e nocive per l'ambiente,
- vanno smaltiti in un centro di raccolta autorizzato per il riciclaggio di apparecchiature elettriche ed elettroniche e non devono essere smaltiti insieme ai rifiuti domestici indifferenziati, contribuendo in tal modo alla protezione delle risorse e dell'ambiente.
- Per informazioni più dettagliate, rivolgersi alle autorità locali.

9 Indice analitico

A	
Accensione	9
Accessori	17
Ambito di validità	2
Assistenza tecnica	23
Avvertenze di sicurezza	
Prima della prima messa in funzione	5
Uso conforme allo scopo	5
Utilizzo	5
C	
Collegamento elettrico	17
Configurazione dell'apparecchio	9
Contratto di assistenza	23
Cosa fare se...	
l'apparecchio non aspira a sufficienza	16
l'illuminazione non funziona	16
Cura e manutenzione	11
D	
Dati tecnici	17
Denominazione del modello	2
Descrizione dell'apparecchio	7
Dotazione	7
E	
Elementi di comando	8, 24
I	
Illuminazione	10
Indicazione di saturazione	11
M	
Messa in funzione	5
Modo di circolazione dell'aria	7
Modo di scarico dell'aria	7
N	
Note	21
Numero del modello	2
P	
Pulizia	
Filtro a carboni attivi	13
Filtro metallico del grasso	12
Involucro esterno	11
R	
Richieste	23
S	
Scheda tecnica del prodotto	19
Simboli	4
Smaltimento	19
Smaltire l'apparecchio	19
specifiche dell'apparecchio	
Avvertenze generali	4
Spegnimento	10
Stadio intensivo	10
Struttura	8
T	
Targhetta dei dati	17
Tipo	2
U	
Uso	9

10 Note

11 Service & Support



Il capitolo «Eliminare i guasti» fornisce consigli utili in caso di piccole anomalie di funzionamento. In questo modo si evita di contattare un tecnico dell'assistenza e si risparmia sugli eventuali costi d'intervento.

Le informazioni sulla garanzia V-ZUG sono riportate sul sito www.vzug.com → Assistenza → Informazioni sulla garanzia. Vi preghiamo di leggerle attentamente.

Registrate subito il vostro apparecchio V-ZUG:

- online, seguendo il percorso www.vzug.com → Assistenza → Registrazione garanzia, oppure
- mediante la carta di registrazione allegata.

In questo modo potrete beneficiare della migliore assistenza in caso di guasto già durante il periodo di garanzia dell'apparecchio. Per registrarsi sono necessari il numero di serie (SN) e la denominazione dell'apparecchio. Queste informazioni sono riportate sulla targhetta di identificazione dell'apparecchio.

I dati del mio apparecchio:

SN: _____ **Apparecchio:** _____

Si prega di tenere sempre a portata di mano questi dati dell'apparecchio quando si contatta V-ZUG. Grazie.

- ▶ Rimuovere i filtri metallici del grasso.
 - La targhetta di identificazione si trova sul lato interno dell'apparecchio.
 - Viene fornita in dotazione una seconda targhetta da conservare per l'identificazione dell'apparecchio.

Richiesta di riparazione





Tramite il numero gratuito 0800 850 850 verrete messi direttamente in contatto con il centro di assistenza V-ZUG a voi più vicino. Se la richiesta avviene telefonicamente, fisseremo immediatamente un appuntamento per un sopralluogo.

Richieste di carattere generale, accessori, contratto di assistenza

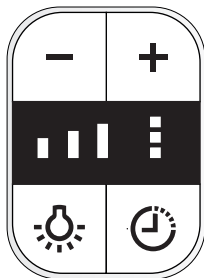
V-ZUG sarà lieta di aiutarvi per richieste di informazioni amministrative e tecniche generali, ordini di accessori e pezzi di ricambio o informazioni sui contratti di assistenza avanzati. A tal fine potete contattarci al numero di telefono +41 58 767 67 67 o tramite il sito www.vzug.com.

Brevi istruzioni



- Disattivare la ventola d'aspirazione/ridurre lo stadio ventilatore
- + Attivare la ventola d'aspirazione/aumentare lo stadio ventilatore
-  Indicazione dello stadio del ventilatore
-  Indicazione dello stadio intensivo
-  Attivare/disattivare l'illuminazione
-  Resettare spegnimento ritardato/indicazione di saturazione



1020578-R04

V-ZUG SA, Industriestrasse 66, CH-6302 Zugo
Tel. +41 58 767 67 67, fax +41 58 767 61 61
info@vzug.com, www.vzug.com
Centro di servizio: Tel. 0800 850 850

