

Istruzioni per l'uso

Adora N integrata, con design integrato,
interamente integrata

Lavastoviglie

1 Avvertenze di sicurezza



Mettere in funzione l'apparecchio soltanto dopo aver letto le istruzioni per l'uso.

1.1 Avvertenze di sicurezza generali

- Questo apparecchio può essere usato da bambini a partire da 8 anni di età e da persone con limitate capacità fisiche, sensoriali o mentali oppure che non dispongano dell'esperienza e/o delle conoscenze necessarie soltanto sotto sorveglianza di terzi oppure se istruiti da terzi in merito al corretto utilizzo dell'apparecchio e se hanno compreso i pericoli derivanti dal suo uso. I bambini non possono giocare con l'apparecchio. La pulizia e la manutenzione a carico dell'utente non possono essere eseguite da bambini se non in presenza di adulti.
- Se un apparecchio non è dotato di un cavo di collegamento alla rete e di una spina o di altri mezzi per lo scollegamento dalla rete provvisti di un'apertura di contatto su ogni polo, conformemente alle condizioni della categoria di sovraten-

sione III per separazione completa, deve essere installato un sezionatore nell'impianto elettrico fisso conformemente alle norme di installazione.

- In caso di danni al cavo di collegamento alla rete di questo apparecchio, per evitare pericoli il cavo deve essere sostituito dal produttore, dal suo servizio clienti o da una persona adeguatamente qualificata.

1.2 Avvertenze di sicurezza relative all'apparecchio

- Non utilizzare mai apparecchi di pulizia a vapore.
- Negli apparecchi dotati di aperture di ventilazione alla base, le aperture non possono essere ostruite dalla moquette.
- Lasciare aperta la porta dell'apparecchio solo in posizione bloccata. Quando la porta dell'apparecchio è aperta sussiste il pericolo di caduta e di schiacciamento! Non appoggiarsi o sedersi sulla porta dell'apparecchio e non usarla come superficie di appoggio.

- **ATTENZIONE:** coltelli e altri utensili con estremità affilate devono essere inseriti nel cestello con la punta rivolta verso il basso o in posizione orizzontale.
- **ATTENZIONE:** non far cadere e non infilare nella cavità della chiusura della porta coltelli, forchette o altri utensili con estremità appuntite.
- Nessun detergente deve penetrare nella cavità della chiusura della porta. Ciò potrebbe comportare il guasto della chiusura della porta.
- L'apparecchio è destinato esclusivamente al lavaggio di stoviglie e posate normalmente usate in ambiente domestico con acqua e detersivi per lavastoviglie comunemente in commercio. Usare l'apparecchio solo in ambiente domestico e per lo scopo indicato. Non ci assumiamo responsabilità per eventuali danni causati da un uso diverso da quello previsto o da un utilizzo non corretto.
- Capacità: 12 coperti standard internazionali (SMS 55). 13 coperti standard internazionali (EURO 60).
- Questo apparecchio è desti-

nato all'utilizzo in ambito domestico e in ambienti simili quali cucine per il personale in negozi, uffici e altri ambienti commerciali, tenute agricole, hotel, motel e altre strutture di alloggio per l'utilizzo da parte dei clienti e pensioni che offrono la prima colazione.

1.3 Uso conforme allo scopo

- Riparazioni, modifiche o manipolazioni all'apparecchio o al suo interno, specialmente alle parti sotto tensione, possono essere eseguite esclusivamente dal produttore, dal suo servizio clienti o da persone opportunamente qualificate. Se effettuate in modo non corretto, le riparazioni possono causare gravi infortuni, danni all'apparecchio e alle installazioni e guasti di funzionamento. In caso di guasto di funzionamento dell'apparecchio, o se si deve emettere un ordine di riparazione, osservare le indicazioni riportate nel capitolo «Service & Support». Se necessario, rivolgersi al nostro servizio clienti.

1.4 Istruzioni per l'uso

- Non mettere in funzione l'apparecchio se presenta danni evidenti e rivolgersi al nostro servizio clienti.
- Non appena si rileva un'anomalia nel funzionamento, l'apparecchio deve essere scollegato dalla rete elettrica.
- Utilizzare soltanto ricambi originali.
- Conservare con cura le presenti istruzioni per l'uso per poterle consultare in qualsiasi momento.
- Evitare di aprire inutilmente la porta dell'apparecchio durante il funzionamento. Le stoviglie e l'acqua possono essere molto calde, pericolo di ustione!

Il vapore che fuoriesce potrebbe danneggiare il legno di un rivestimento combinato. Le lenti degli occhiali possono appannarsi riducendo la vista.

- Non lavare nell'apparecchio oggetti sporchi di solventi, colori, cere, prodotti chimici (acidi o basi), infiammabili o corrosivi, o trucioli di ferro o oggetti che potrebbero sfibrarsi.
- Le parti dell'imballaggio, ad es. pellicola e polistirolo, possono essere pericolose per i bambini. Pericolo di soffocamento! Tenere le parti dell'imballaggio lontano dalla portata dei bambini.

1.5 Trasporto e montaggio

Lato anteriore

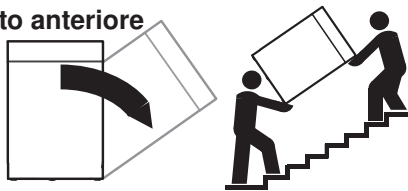

Inclinare di max 90° sul lato destro!

Trasportare l'apparecchio soltanto in posizione verticale! Ogni altra posizione di trasporto danneggia l'apparecchio! Trasportandolo con cautela ed evitando urti, l'apparecchio può essere inclinato di max 90° sul lato sinistro (vista frontale).

1.6 Come evitare danni all'apparecchio

- Prima di chiudere la porta dell'apparecchio e avviare un programma assicurarsi che nell'apparecchio non ci siano corpi estranei (ad es. chiodi o graffette) o animali domestici. Eventuali corpi estranei possono danneggiare i componenti dell'apparecchio e le stoviglie.
- Non versare mai il detersivo nello scomparto del brillantante o del sale rigenerante! Se ciò dovesse accadere, non mettere in funzione l'apparecchio, in quanto si verificherebbero danni con elevati costi di riparazione. Rivolgersi al servizio clienti.
- Non appoggiarsi a parti dell'apparecchio, pericolo di infortunio!
- In caso di assenza prolungata, chiudere il rubinetto dell'acqua.
- Per garantire la protezione dell'apparecchio (fra cui la protezione contro gli allagamenti), l'apparecchio deve essere sempre collegato alla rete elettrica.

1.7 Prima messa in funzione



L'apparecchio deve essere montato solo in conformità alle istruzioni per l'installazione e allacciato alla rete elettrica solo da un installatore/elettricista autorizzato.

Prima di utilizzare per la prima volta l'apparecchio installato a nuovo, si prega di eseguire quanto segue:

Prima del primo lavaggio

- ▶ Accendere l'alimentazione elettrica e aprire il rubinetto dell'acqua.
- ▶ Regolare (vedi pagina 23) la durezza dell'acqua.
- ▶ Riempire lo scomparto del sale con ca. 1,0 l d'acqua e 1 kg di sale rigenerante. Togliere i resti di sale dal bordo dello scomparto del sale.
- ▶ Riempire lo scomparto del brillantante con il brillantante.
- ▶ Avviare il programma  senza caricare stoviglie per proteggere l'apparecchio dalla corrosione causata da eventuali residui di sale e per eliminare i residui di grasso derivanti dalla fabbricazione.

L'indicazione d'aggiunta **S** potrebbe continuare a lampeggiare durante i primi cicli di lavaggio. **S** si spegne non appena il sale nello scomparto sarà distribuito omogeneamente.

1.8 Indicazioni sull'utilizzo delle istruzioni per l'uso

Dal sito Internet www.vzug.com è possibile scaricare un breve manuale d'istruzioni con immagini.

Simboli utilizzati



Contrassegna tutte le istruzioni importanti per la sicurezza.

La mancata osservanza può provocare lesioni, danni all'apparecchio o all'arredamento!

Campo di validità

La famiglia di prodotti (numero del modello) corrisponde alle prime cifre sulla targhetta di identificazione. Le presenti istruzioni per l'uso sono valide per:

Modello	Tipo	Famiglia di prodotti
Adora	GS55Ni	41051
55 N	GS55Ndi	41064
(SMS 55)	GS55NVi	41067
	GS55NGi	41068
	GS55NGVi	41069
	GS55NGdi	41070
Adora	GS60Ni	41052
60 N	GS60Ndi	41063
(EURO	GS60NVi	41075
60)	GS60NGi	41076
	GS60NGVi	41077
	GS60NGdi	41078

I diversi tipi di versione sono menzionati nel testo.

Modifiche

Testi, immagini e dati corrispondono al livello tecnico dell'apparecchio al momento della stampa delle presenti istruzioni per l'uso. Con riserva di modifiche tecniche.

Indice

1	Avvertenze di sicurezza	2	
2	Descrizione dell'apparecchio	7	
2.1	Struttura	7	
2.2	Elementi di comando e di visualizzazione.....	8	
3	Panoramica dei programmi	9	
3.1	Programmi.....	9	
3.2	Funzioni supplementari.....	9	
4	Lavaggio	10	
4.1	Preparazione dell'apparecchio.....	10	
4.2	Consigli per il lavaggio	10	
4.3	Consigli per il caricamento del cestello superiore.....	11	
4.4	Consigli per il caricamento del cestello inferiore	13	
4.5	Detersivo.....	16	
4.6	Selezione del programma	18	
4.7	Avviamento ritardato	19	
4.8	Interruzione di un programma.....	20	
4.9	Interruzione anticipata del programma....	20	
4.10	Fine del programma.....	21	
5	Regolazioni utente	22	
5.1	Panoramica delle regolazioni utente.....	22	
5.2	Modifica delle regolazioni utente	22	
5.3	Segnale acustico	23	
5.4	All in 1	23	
5.5	Durezza acqua	23	
5.6	Dosaggio del brillantante	24	
5.7	AsciugaturaPiù	24	
5.8	RisciacquoPiù	24	
5.9	Collegamento dell'acqua calda	24	
5.10	Automatico stand-by.....	24	
5.11	Regolazione di fabbrica.....	25	
6	Cura e manutenzione	25	
6.1	Pulizia interna ed esterna.....	25	
6.2	Pulizia dei bracci spruzzatori.....	25	
6.3	Pulizia del sistema di filtraggio.....	26	
6.4	Aggiunta di sale rigenerante	26	
6.5	Caricamento del brillantante.....	27	
7	Eliminazione dei guasti	28	
7.1	Messaggi di guasto	28	
7.2	Altri guasti possibili	30	
7.3	Risultato di lavaggio non soddisfacente	30	
7.4	In caso di interruzione di corrente.....	31	
8	Accessori e ricambi	32	
9	Dati tecnici	34	
9.1	Foglio dati del prodotto	35	
9.2	Valori di consumo.....	36	
9.3	Indicazioni per gli istituti di controllo.....	36	
9.4	Misurazione dei rumori	36	
10	Smaltimento	37	
11	Note	38	

2 Descrizione dell'apparecchio

2.1 Struttura

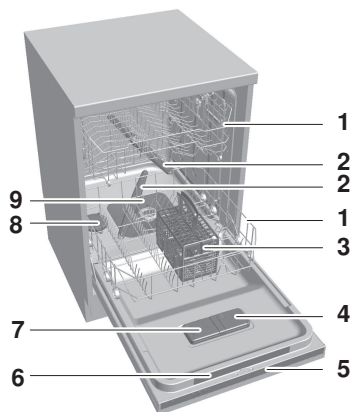

- 1 Cestelli delle stoviglie
- 2 Bracci spruzzatori
- 3 Cestello delle posate
- 4 Scomparto del brillantante
- 5 Elementi di comando e di visualizzazione *
- 6 Brevi istruzioni per l'uso
- 7 Scomparto del detersivo
- 8 Scomparto del sale
- 9 Sistema di filtraggio

Apparecchi integrati

(gli elementi di comando si trovano all'esterno, sulla porta dell'apparecchio):

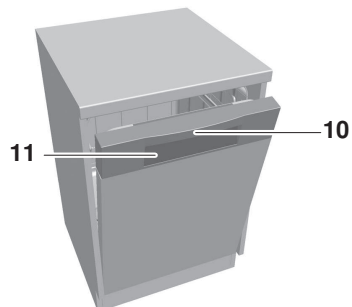

- 10 Maniglia della porta
- 11 Elementi di comando e di visualizzazione

Apparecchi interamente integrati e con design integrato

(gli elementi di comando si trovano all'interno, sulla porta dell'apparecchio):

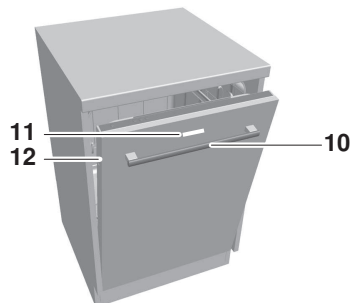

- 10 Maniglia della porta
- 11 Spia di controllo sul pannello di vetro *
- 12 Function Light *

* a seconda del modello

2.2 Elementi di comando e di visualizzazione

Apparecchi integrati:

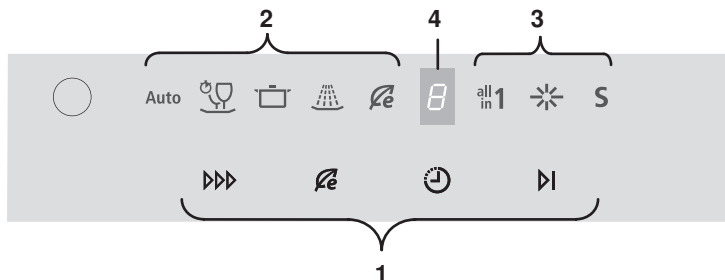

Apparecchi interamente integrati e con design integrato:

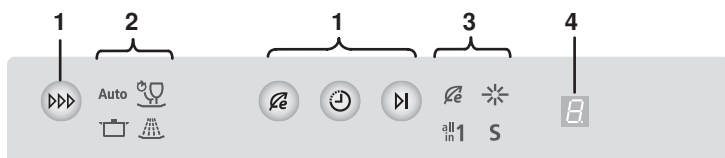

<p>1 Tasti</p> <p>▶▶▶ Selezione del programma</p> <p>☝ Programma Eco</p> <p>🕒 Avviamento ritardato</p> <p>▶ Fine del programma</p>	<p>2 Simboli dei programmi</p> <p>Auto Automatico</p> <p>☝ Corto/Vetro</p> <p>📦 Intensivo</p> <p>☼ Prelavaggio</p>	<p>3 Simboli funzioni supplementari/indicazioni</p> <p>☝ Risparmio energia</p> <p>☼ Indicazione d'aggiunta brillante</p> <p>all in 1 Detersivo «All in 1»</p> <p>S Indicazione d'aggiunta sale</p>
<p>4 Display</p> <ul style="list-style-type: none"> ▪ Avviamento ritardato ▪ Messaggi di guasto 	<p>Segnale acustico (a seconda del modello)</p> <p>Alla fine del programma e in caso di guasto viene emesso un segnale acustico.</p>	<p>Function Light (a seconda del modello)</p> <ul style="list-style-type: none"> ▪ si accende durante lo svolgimento del programma ▪ lampeggia durante la fase di asciugatura successiva

3 Panoramica dei programmi

3.1 Programmi

Selezionando la funzione supplementare  è possibile ridurre la durata del programma e il consumo di energia.



Programma Eco: programma efficiente in termini di consumo di acqua e di energia per stoviglie con livello di sporco normale (programma di dichiarazione).

Auto

Automatico: pulizia ottimale con consumo di acqua e di energia minimo. Non adatto per residui di cibo bruciato e sporco molto secco.



Corto/Vetro: per stoviglie poco sporche, ad es. stoviglie da aperitivo o da caffè. Non adatto con pastiglie che si sciolgono lentamente.



Intensivo: per stoviglie molto sporche, in particolare per sporco contenente amido (purea di patate, riso, ecc.).



Prelavaggio: impedisce l'essiccamento dello sporco nel caso in cui il programma venga avviato in un secondo momento.

3.2 Funzioni supplementari



Risparmio energia: la temperatura di lavaggio viene ridotta di 5 °C e il consumo di energia di circa il 10 %. Per il lavaggio delicato di bicchieri. La durata del programma è leggermente più breve.



Avviamento ritardato: consente di avviare il lavaggio nelle ore marginali della giornata (ad es. in orari con tariffe energetiche più convenienti). Il campo di regolazione varia tra 1 e 9 ore.

4 Lavaggio

4.1 Preparazione dell'apparecchio

- ▶ Togliere dalle stoviglie i residui di cibo grossi e solidi e i corpi estranei (ad es. stuzzicadenti).
- ▶ Caricare i cestelli delle stoviglie. Dopo aver posizionato le stoviglie assicurarsi che i bracci spruzzatori non siano bloccati.

4.2 Consigli per il lavaggio

In generale

- Non sovraccaricare i cestelli delle stoviglie.
- Mettere prima in ammollo le stoviglie con residui di cibo bruciati.
- Disporre i recipienti quali tazze, bicchieri, pentole, ecc. con l'apertura rivolta verso il basso per consentire all'acqua di defluire.
- Posizionare i bicchieri in modo che non si tocchino per evitare danni ai bicchieri e la formazione di macchie.
- Se si devono lavare i filtri metallici del grasso di cappe aspiranti, selezionare il programma  e utilizzare la quantità massima di detersivo.

Stoviglie

Non tutte le stoviglie sono adatte al lavaggio in macchina.

- Lavare a mano gli oggetti in legno o in plastica non resistenti ai detersivi e al calore.
- Le stoviglie in terracotta tendono a incrinarsi e a scheggiarsi.
- Le decorazioni applicate su vetro e porcellana non sono resistenti e con il tempo possono staccarsi.
- I bicchieri possono opacizzarsi a seconda del tipo di vetro e del detersivo impiegato. Chiedere al proprio fornitore di bicchieri se il vetro è resistente alla lavastoviglie.
- Le ciotole e i bicchieri di cristallo spessi e molati possono rompersi a causa di tensioni interne.
- Non lavare stoviglie munite di etichette adesive. Le etichette adesive possono staccarsi e intasare il sistema di filtraggio.
- Gli oggetti in argento, rame e zinco tendono ad assumere colorazioni che vanno dal marrone al nero.
- L'alluminio può macchiare. Lavare l'alluminio separatamente o a mano.

4.3 Consigli per il caricamento del cestello superiore

- ▶ Disporre le stoviglie più piccole, come piatti, bicchieri, tazze e ciotole.
- ▶ Se si usano ripiani abbassabili **1**, disporre le stoviglie in modo sfalsato.
- ▶ Appoggiare i bicchieri sul portabicchieri ribaltabile **2**.

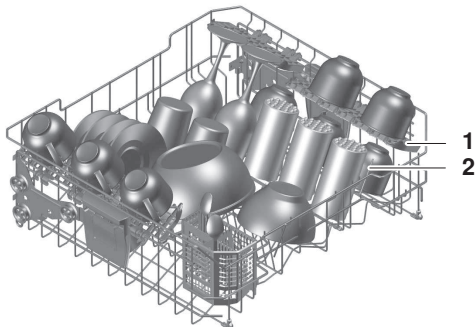

Portabicchieri

Adatti soprattutto per bicchieri alti.

- ▶ Premere leggermente i portabicchieri **1** verso il basso o verso l'alto finché non si agganciano.

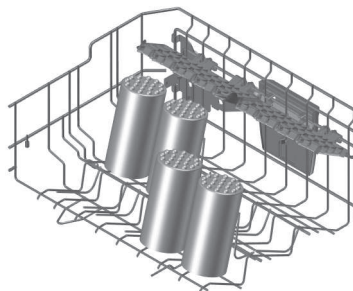
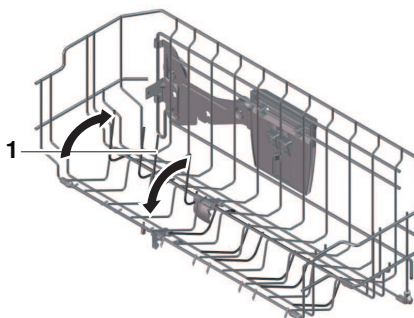

Spine Easy

Per posizionare interamente nel cestello bicchieri, biberon, vasi e caraffe.

- ▶ Inserire le spine Easy **1** nelle spine del cestello.
- ▶ Per vasi più larghi usare 2 spine Easy.

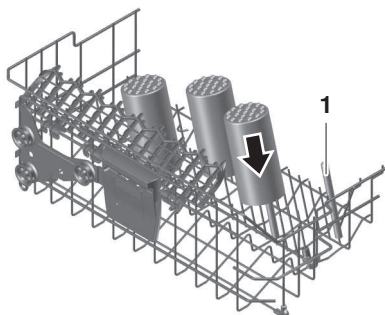

Ripiani

I ripiani **1** possono essere impiegati anche come portabicchieri. Rimuovendo i ripiani si crea spazio per i bicchieri alti.

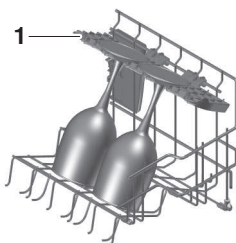

Smontaggio/regolazione in altezza dei ripiani

Spingere verso l'alto il ripiano **1** sul fissaggio **2**.

Rimuovere il ripiano spingendolo verso l'interno.

- ▶ Se necessario, agganciare il ripiano in una posizione più alta **3**.

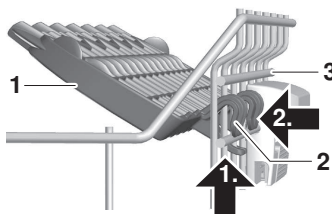

Regolazione del cestello superiore

Il cestello superiore può essere spostato in altezza di ca. 2–4 cm (a seconda del modello). Sono possibili anche posizioni inclinate.

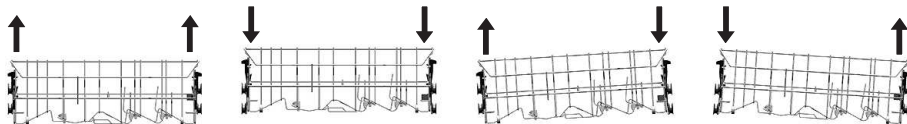

- ▶ Sollevamento: afferrare il cestello superiore lateralmente per le maniglie **1** e sollevarlo fino alla posizione di aggancio desiderata.

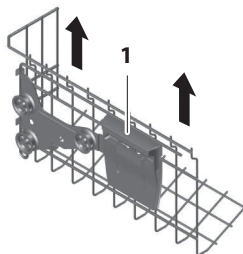

- ▶ Abbassamento: afferrare il cestello superiore lateralmente per le maniglie **1**.
- ▶ Sollevare leggermente il cestello superiore e contemporaneamente premere il tasto **2**. Il sistema di bloccaggio viene sbloccato.
- ▶ Abbassare il cestello superiore nella posizione desiderata, rilasciare il tasto e agganciare.
- ▶ Disporre nel cestello superiore le ciotole di plastica.

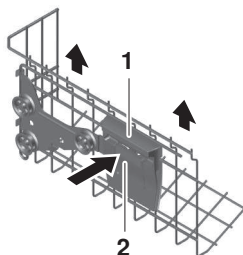

4.4 Consigli per il caricamento del cestello inferiore

- ▶ Disporre le stoviglie più grandi, come piatti, scodelle, vassoi e pentole.
- ▶ Disporre le stoviglie larghe (piatti fondi, coperti ecc.) nella parte posteriore destra.

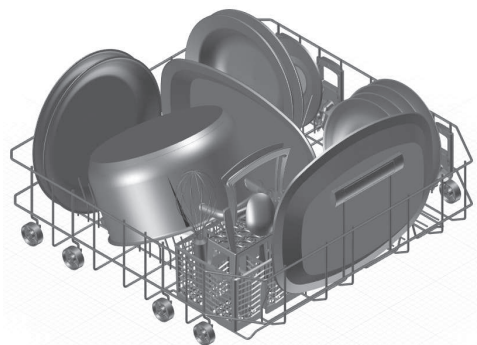

Spine Easy

Per posizionare interamente nel cestello bicchieri, biberon, vasi e caraffe.

- ▶ Inserire le spine Easy **1** nelle spine del cestello.
- ▶ Per vasi più larghi usare 2 spine Easy.



Pulizia di teglie per forno e vaporiera

In caso di teglie grandi si deve rimuovere il cestello superiore.

- ▶ Estrarre il cestello superiore fino al punto d'arresto.
- ▶ Rimuovere il blocco del cestello **2**, sollevarlo verso l'alto.
- ▶ Estrarre il cestello superiore dalla guida.
- ▶ Posizionare le teglie e usare delle spine Easy per una maggiore stabilità.

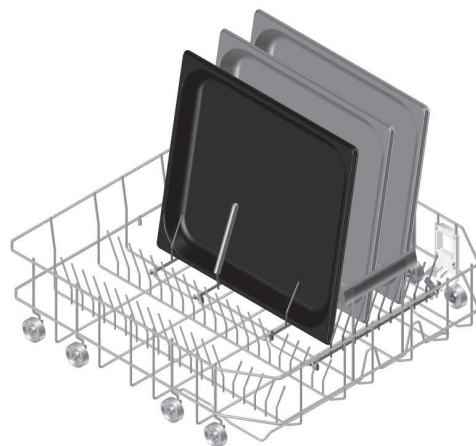
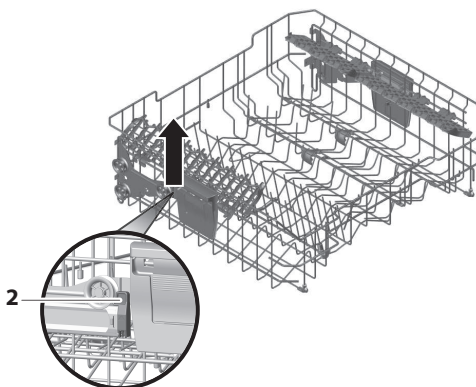

- ▶ Dopo aver reinserito il cestello superiore si deve bloccare di nuovo il blocco del cestello **2**.

Cestello delle posate



**Posizionare nel cestello i coltelli e le posate con parti appuntite e taglienti in modo che non sporgano (con la punta verso il basso)!
Non infilare coltelli, forchette o altri utensili con estremità appuntite nella cavità della chiusura della porta e non farli cadere al suo interno. Pericolo di danni all'apparecchio!**

Le posate con parti appuntite e taglienti si possono disporre anche orizzontalmente nel cestello superiore.

- ▶ Collocare il cestello delle posate nella posizione desiderata sulle spine abbassate.
- ▶ Disporre le posate ben separate negli scomparti del cestello e con l'impugnatura verso il basso (eccetto coltelli e simili). Evitare che le estremità dei cucchiari aderiscano l'una all'altra.
- ▶ Inserire nel cestello delle posate i supporti **1** compresi nella fornitura per evitare che le posate aderiscano l'una all'altra, che si formino macchie dovute all'asciugatura e che le posate più piccole scivolino fuori dal cestello.

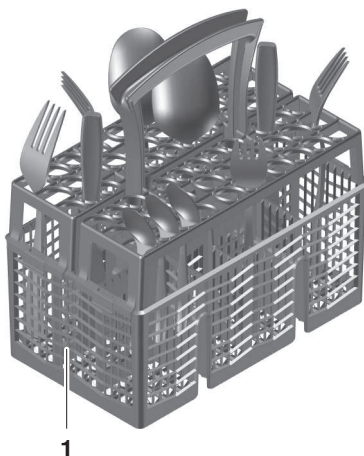

Quando si chiude la porta dell'apparecchio prestare attenzione che le posate non sporgano dal tino, correndo così il rischio di rimanere incastrate. In caso contrario non viene garantita la tenuta dell'apparecchio.

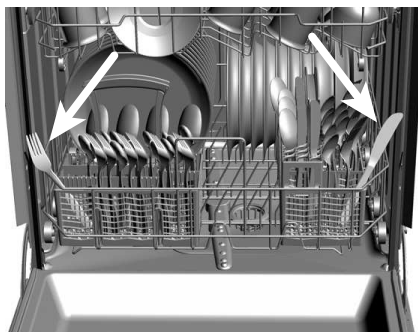

4.5 Detersivo

Scelta del detersivo



Non utilizzare mai detersivi per il lavaggio a mano! La formazione eccessiva di schiuma può causare guasti di funzionamento. Rispettare rigorosamente le indicazioni di dosaggio riportate sulla confezione e in caso di dubbi rivolgersi al produttore del detersivo. Un dosaggio eccessivo o troppo ridotto possono causare danni all'apparecchio.

- ▶ Usare solo detersivi adatti alla lavastoviglie.

A temperature di lavaggio inferiori a 55 °C le pastiglie possono sciogliersi con difficoltà in determinate circostanze, compromettendo così il risultato di lavaggio.

Detersivi combinati (pastiglie/polvere ^{all}/_{in}1)

Per un buon risultato di lavaggio usare anche sale rigenerante e brillantante.

- ▶ Nelle regolazioni utente impostare  in «All in 1». I programmi e le indicazioni vengono adeguati al detersivo.



Se lampeggiano le indicazioni d'aggiunta S o ✱, aggiungere sale rigenerante o brillantante.

- ▶ Se il risultato del lavaggio o dell'asciugatura non dovesse risultare soddisfacente, utilizzare detersivi convenzionali. Nelle regolazioni utente impostare  in «All in 1». Per reclami rivolgersi al produttore del detersivo.

Caricamento del detersivo



Nessun detersivo deve penetrare nella cavità della chiusura della porta. Ciò potrebbe comportare il guasto della chiusura della porta.

Polvere

- ▶ Aprire lo scomparto del detersivo secondo il senso della freccia premendo sulla chiusura.
- ▶ Versare il detersivo nello scomparto. Per il dosaggio seguire le indicazioni del produttore del detersivo.
- ▶ Osservare il segno **1** «20 e 30 ml».
- ▶ In caso di stoviglie molto sporche aggiungere ca. 1 cucchiaino di detersivo nello scomparto del prelavaggio **2**.
- ▶ Chiudere il coperchio.

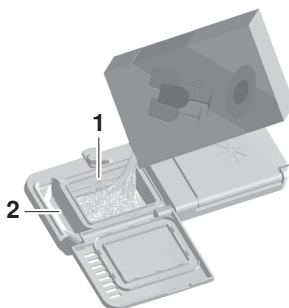

Pastiglie

- ▶ Posizionare la pastiglia **3** orizzontalmente nello scomparto di dosaggio.

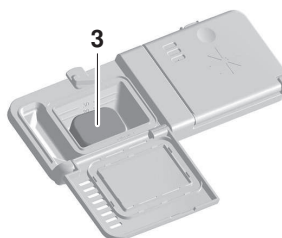

4.6 Selezione del programma



- ▶ Premere il tasto più volte finché non lampeggia il simbolo del programma desiderato.
- ▶ Se necessario, selezionare una o più funzioni supplementari.
- ▶ Chiudere la porta dell'apparecchio.

Apparecchi integrati: il programma si avvia dopo 15 secondi.

Apparecchi interamente integrati e con design integrato: il programma si avvia immediatamente. Si accende la Function Light (a seconda del modello).

Se la porta dell'apparecchio non viene chiusa entro 15 secondi, tutte le indicazioni e i simboli scompaiono, il display si spegne e vengono emessi 2 segnali acustici (a seconda del modello). Il programma deve essere selezionato di nuovo. Premendo il tasto **▶|** è possibile interrompere in qualsiasi momento la selezione del programma.

INDICAZIONI! Il controllo degli apparecchi integrati può avvenire anche con la porta dell'apparecchio chiusa.



Selezione del Programma Eco



- ▶ Premere il tasto ad apparecchio spento.
- ▶ Chiudere la porta dell'apparecchio.

Il programma si avvia.

Selezione di funzioni supplementari

Le funzioni supplementari possono essere selezionate entro 15 secondi dalla selezione del programma.

Esempio ▶ Premere il tasto della funzione supplementare desiderata. Si accende il simbolo corrispondente.



- ▶ Chiudere la porta dell'apparecchio.

Il programma si avvia.



INDICAZIONI! Con il programma  non è possibile selezionare la funzione supplementare .

Memorizzazione di funzioni supplementari

Memorizzando una funzione supplementare, questa si attiva automaticamente ogni volta che viene selezionato un programma.

- ▶ Selezionare il programma.
- ▶ Tenere premuto per 5 secondi il tasto della funzione supplementare. Viene memorizzata la selezione.
- ▶ Per cancellare la funzione supplementare, tenere premuto per 5 secondi il tasto della funzione supplementare.

A conferma della memorizzazione e dell'eliminazione della funzione supplementare il simbolo corrispondente lampeggia brevemente e viene emesso un segnale acustico (a seconda del modello).

4.7 Avviamento ritardato

Tramite l'avviamento ritardato è possibile programmare il lavaggio nelle ore marginali della giornata (ad es. in orari con tariffe energetiche più convenienti). L'avviamento ritardato può essere selezionato entro 15 secondi dalla selezione del programma.

Il campo di regolazione varia tra 1 e 9 ore.

Impostazione



- ▶ Selezionare il programma.
- ▶ Premere il tasto più volte o tenerlo premuto finché sul display non appare l'orario di avviamento ritardato desiderato.
- ▶ Chiudere la porta dell'apparecchio.

Il display e i simboli si scuriscono *. Inizia il conto alla rovescia per l'inizio dell'avviamento ritardato. Al termine dell'intervallo di tempo prima dell'avviamento ritardato si avvia automaticamente il programma selezionato. Alla fine del programma non viene emesso alcun segnale acustico.

Prima dell'avviamento ritardato è possibile aggiungere stoviglie.

* in base al modello

Cancellazione



- ▶ Aprire la porta dell'apparecchio.
- ▶ Premere il tasto più volte o tenerlo premuto finché non viene annullato l'avviamento ritardato.
- ▶ Chiudere la porta dell'apparecchio.
Il programma si avvia.

4.8 Interruzione di un programma



Le stoviglie e l'acqua possono essere molto calde. Pericolo di ustioni!



- ▶ **Apparecchi integrati:** premere prima il tasto.
Il programma viene interrotto per 5 secondi.

- ▶ Aprire con cautela la porta dell'apparecchio.

Il simbolo del programma lampeggia.

In caso di temperature dell'acqua molto elevate, dopo aver chiuso la porta dell'apparecchio si sentono fino a 5 rumori di avviamento con brevi pause. Questo permette di ottenere una compensazione delicata della temperatura.

- ▶ **Apparecchi interamente integrati e con design integrato:** Aprire con cautela la porta dell'apparecchio.

Il programma viene interrotto. Il simbolo del programma lampeggia.

In caso di temperature dell'acqua molto elevate, dopo aver chiuso la porta dell'apparecchio si sentono fino a 5 rumori di avviamento con brevi pause. Questo permette di ottenere una compensazione delicata della temperatura.

4.9 Interruzione anticipata del programma



Le stoviglie e l'acqua possono essere molto calde. Pericolo di ustioni!



- ▶ **Apparecchi integrati:** premere prima il tasto.
Il programma viene interrotto per 5 secondi.

- ▶ Aprire con cautela la porta dell'apparecchio.

Il simbolo del programma lampeggia.

- ▶ **Apparecchi interamente integrati e con design integrato:** Aprire con cautela la porta dell'apparecchio.

Il programma viene interrotto.

Il simbolo del programma lampeggia.

- ▶ **Tutti gli apparecchi:** tenere premuto il tasto per 2 secondi.

L'acqua viene scaricata. Sul display appare: 

Vengono emessi 5 segnali acustici *. Il display e i simboli si spengono.

* a seconda del modello



4.10 Fine del programma

Alla fine del programma vengono emessi 5 segnali acustici *.

Se la porta dell'apparecchio rimane chiusa, si avvia l'asciugatura successiva:

Apparecchi integrati: i simboli rimangono accesi fino a 90 minuti.

Apparecchi interamente integrati e con design integrato: la spia di controllo o la Function Light lampeggiano fino a 90 minuti *.

Dopo l'asciugatura successiva vengono emessi 3 segnali acustici lunghi *.

* in base al modello

Per un'asciugatura ottimale si consiglia di togliere le stoviglie solo dopo la fase di asciugatura successiva. Al termine della fase di asciugatura successiva si spengono tutte le indicazioni e l'apparecchio passa alla modalità stand-by per il risparmio energia.















Scarico delle stoviglie

- ▶ Scaricare le stoviglie. Svuotare primo il cestello inferiore.
- ▶ Controllare periodicamente il sistema di filtraggio e, se necessario, pulirlo.

5 Regolazioni utente

5.1 Panoramica delle regolazioni utente

Tenere premuto il tasto **▶|** per 5 secondi.

	Segnale acustico *	<input type="checkbox"/> Off <input type="checkbox"/> Debole** <input type="checkbox"/> Forte
	All in 1	<input type="checkbox"/> Off** <input type="checkbox"/> On
	Durezza acqua	<input type="checkbox"/> Off <input type="checkbox"/> Livello 1 <input type="checkbox"/> Livello 5** <input type="checkbox"/> Livello 9
	Dosaggio del brillantante	<input type="checkbox"/> Off <input type="checkbox"/> Livello 1 <input type="checkbox"/> Livello 4** <input type="checkbox"/> Livello 9
 + 	AsciugaturaPiù	<input type="checkbox"/> Off** <input type="checkbox"/> On
 + 	RisciacquoPiù	<input type="checkbox"/> Off** <input type="checkbox"/> On
 + 	Collegamento acqua calda	<input type="checkbox"/> Off** <input type="checkbox"/> On
 + 	Automatico stand-by	<input type="checkbox"/> Off <input type="checkbox"/> On**
 + 	Regolazione di fabbrica	<input type="checkbox"/> No** <input type="checkbox"/> Sì

* a seconda del modello
** regolazione di fabbrica

5.2 Modifica delle regolazioni utente

- ▶ Tenere premuto il tasto **▶|** per circa 5 secondi, finché sul display non appare: 
- ▶ Premere il tasto **▶|** più volte finché non si accende il simbolo della regolazione utente desiderata.
- ▶ Per modificare la regolazione utente premere il tasto **▶▶▶**.
- ▶ Per memorizzare la modifica premere il tasto **▶|** più volte finché il display non si spegne.

Se non viene premuto alcun tasto per 15 secondi le regolazioni utente vengono memorizzate e il display si spegne.

5.3 Segnale acustico

Disponibile solo negli apparecchi interamente integrati e in quelli con design integrato.

Indicazione sul pannello di comando: 

Regolazione di fabbrica: 

Impostazioni possibili:

-  Off
-  Debole
-  Forte

Il segnale acustico può essere attivato o disattivato. In caso di guasti all'apparecchio il segnale acustico viene emesso anche quando l'apparecchio è spento.

5.4 All in 1

Indicazione sul pannello di comando: 



Regolazione di fabbrica: 

Impostazioni possibili:

-  Off
-  On

Per l'utilizzo di detersivi con sale e brillantante integrati è necessario adeguare i programmi. I programmi molto brevi vengono prolungati perché questo tipo di detersivo si scioglie più lentamente.



 I prodotti non sono adatti per tutti i gradi di durezza dell'acqua. Attenersi alle indicazioni del produttore del detersivo. Se lampeggiano le indicazioni d'aggiunta **S o , aggiungere sale rigenerante o brillantante.**

5.5 Durezza acqua

Indicazione sul pannello: **S**

Regolazione di fabbrica: 

Impostazioni possibili:

-  Off
-  Livello 1-9

La durezza dell'acqua può essere regolata secondo la situazione locale. Informarsi presso il gestore dell'approvvigionamento idrico locale o all'indirizzo www.trinkwasser.ch.

Livelli di durezza dell'acqua

Livello	0	1	2	3	4	5	6	7	8	9
°fH	0-5	6-10	11-15	16-20	21-25	26-30	31-40	41-50	51-70	71-120
°dH	0-3	4-6	7-9	10-12	13-14	15-16	17-22	23-27	28-38	39-65

5.6 Dosaggio del brillantante

Indicazione sul pannello di comando: ✱

Regolazione di fabbrica: 4

Impostazioni possibili:

- Off
- Livello 1–9

Se il risultato di asciugatura non è soddisfacente, il dosaggio può essere disattivato o regolato su 9 livelli differenti.

5.7 AsciugaturaPiù

Indicazione sul pannello di comando:  e ✱

Regolazione di fabbrica: Off

Impostazioni possibili:

- Off
- On

Se è attiva la funzione AsciugaturaPiù, viene aumentata la temperatura di asciugatura. Il ciclo di asciugatura viene prolungata.

5.8 RisciacquoPiù

Indicazione sul pannello di comando:  e 

Regolazione di fabbrica: Off

Impostazioni possibili:

- Off
- On

Se è attiva la funzione RisciacquoPiù, per ciascun programma viene incrementata la quantità di acqua. La durata del programma viene prolungata.

5.9 Collegamento dell'acqua calda

Indicazione sul pannello di comando: ✱ e S

Regolazione di fabbrica: Off

Impostazioni possibili:

- Off
- On

Se l'apparecchio è allacciato a un collegamento dell'acqua calda, l'acqua calda disponibile viene utilizzata in modo ottimale.



5.10 Automatico stand-by

Indicazione sul pannello di comando:  e S

Regolazione di fabbrica: Off

Impostazioni possibili:

- Off
- On

Se è attivata questa regolazione utente, tutte le informazioni sul display scompaiono al termine del programma. Con «Off» le informazioni vengono visualizzate finché non viene premuto un tasto qualsiasi. Alla fine del programma vengono visualizzati uno dopo l'altro ,  e .

5.11 Regolazione di fabbrica

Indicazione sul pannello di comando: **#1** e **S**

Regolazione di fabbrica: **0**

Impostazioni possibili:

- **0** No
- **1** Sì

Con «Sì» è possibile ripristinare le regolazioni di fabbrica.

6 Cura e manutenzione

6.1 Pulizia interna ed esterna

Pulizia interna

Con il corretto dosaggio di detersivo, il vano interno si pulisce da solo. L'apparecchio va inoltre lavato con il curalavastoviglie 2 volte all'anno.

- ▶ Attenersi alle istruzioni per l'uso del curalavastoviglie.
- ▶ Poiché i curalavastoviglie necessitano di temperature elevate per un effetto detergente ottimale, selezionare il programma **□**.

Pulizia esterna

- ▶ Non utilizzare detersivi abrasivi o acidi.
- ▶ Non utilizzare spugne abrasive, lana metallica, ecc. altrimenti si danneggia la superficie.
- ▶ Rimuovere subito lo sporco o i residui di detersivo usando solo detersivi per il lavaggio a mano o un detergente per vetri.
- ▶ Usare solo panni morbidi umidi per pulire le superfici; sulle superfici in metallo seguire il senso della levigatura.
- ▶ Pulire il pannello di comando con un panno umido e poi asciugarlo. Usare solo detersivi per il lavaggio a mano o un detergente per vetri.
- ▶ Pulire la guarnizione e i bordi della porta periodicamente con un panno morbido e umido.

6.2 Pulizia dei bracci spruzzatori

Braccio spruzzatore superiore

- ▶ Estrarre completamente il cestello superiore.
- ▶ Allentare la chiusura a baionetta **1** ruotando in senso antiorario e rimuoverla.
- ▶ Sfilare il braccio spruzzatore **2** dall'asse di rotazione e sciacquarlo bene sotto acqua corrente.
- ▶ Controllare gli ugelli spruzzatori.

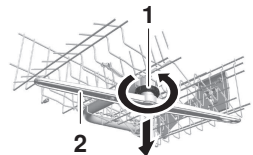

Braccio spruzzatore inferiore

- ▶ Afferrare al centro il braccio spruzzatore **3** e tirarlo con forza verso l'alto.
- ▶ Sciacquare bene il braccio spruzzatore sotto acqua corrente.
- ▶ Controllare gli ugelli spruzzatori.
- ▶ Pulire anche il sistema di filtraggio e il filtro a maglie larghe.

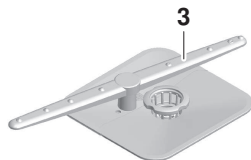

6.3 Pulizia del sistema di filtraggio



Per pulire sotto il sistema di filtraggio, impiegare solo materiali morbidi. Non usare mai oggetti metallici.

Un sistema di filtraggio posizionato in modo scorretto può causare guasti all'apparecchio.

- ▶ Aprire la porta dell'apparecchio ed estrarre il cestello inferiore.
- ▶ Staccare il sistema di filtraggio ruotando in senso antiorario l'impugnatura del filtro fine **1** ed estrarre il sistema di filtraggio.
- ▶ Aprire il filtro a maglie larghe **2** premendo sulla fascetta di chiusura **3** e pulire il sistema di filtraggio sotto acqua corrente utilizzando una spazzola.
- ▶ Togliere eventuali residui grossi.
- ▶ Reinscrivere il sistema di filtraggio e ruotare l'impugnatura del filtro fine **1** in senso orario fino all'arresto.

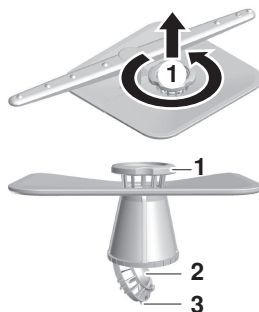

6.4 Aggiunta di sale rigenerante



Non versare mai detersivo nello scomparto del sale!

Quando il sale è esaurito, lampeggia l'indicazione d'aggiunta **S**.

- ▶ Aprire la porta dell'apparecchio ed estrarre il cestello inferiore.
- ▶ Aprire il coperchio dello scomparto del sale sollevando l'impugnatura.
- ▶ Versare 1 kg di sale rigenerante comunemente in commercio. Alla prima messa in funzione versare inoltre 1 l di acqua.
- ▶ Togliere i resti di sale dallo scomparto del sale.
- ▶ Richiudere il coperchio e agganciare la chiusura a scatto.
- ▶ Selezionare il programma «Prelavaggio» senza caricare stoviglie per proteggere l'apparecchio dalla corrosione causata da eventuali residui di sale.



Consumo indicativo di sale rigenerante

A = durezza dell'acqua di alimentazione

B = numero di cicli per kg di sale

A	°fH	0	6	11	16	21	26	31	41	51	71
		–	–	–	–	–	–	–	–	–	–
	°dH	5	10	15	20	25	30	40	50	70	120
		0	4	7	10	13	15	17	23	28	39
		–	–	–	–	–	–	–	–	–	–
		3	6	9	12	14	16	22	27	38	65
B		∞	680	360	250	150	125	90	60	40	20

6.5 Caricamento del brillantante



Non versare mai il detersivo nello scomparto del brillantante! Rimuovere il brillantante fuoriuscito. Pericolo di formazione di schiuma. Attenersi alle indicazioni di sicurezza e alle avvertenze del produttore.

Il brillantante fa in modo che l'acqua dell'ultimo lavaggio (risciacquo con brillantante) scorra via senza sgocciolare.

Quando il brillantante è esaurito, lampeggia l'indicazione d'aggiunta ✨.

- ▶ Aprire lo scomparto del brillantante premendo la chiusura nel senso della freccia.
- ▶ Versare il brillantante fino al segno «max» (1,3 dl = ca. 35 cicli).
- ▶ Chiudere il coperchio.
- ▶ Rimuovere il brillantante fuoriuscito.

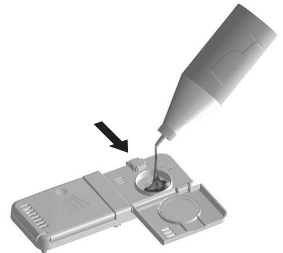





7 Eliminazione dei guasti

In determinate circostanze i seguenti guasti possono essere eliminati senza ricorrere a un tecnico qualificato. Se ciò non fosse possibile, annotare il messaggio di guasto completo e il numero di fabbricazione (FN) riportato sulla targhetta identificativa dell'apparecchio e chiamare l'assistenza tecnica.









7.1 Messaggi di guasto

- In caso di guasto viene emesso un segnale acustico della durata di 1 minuto (a seconda del modello).

Indicazione	Possibile causa	Soluzione
<p>Appaiono alternativamente e </p>	<ul style="list-style-type: none"> ▪ È stato usato un detersivo che forma troppa schiuma. ▪ Il brillantante è fuoriuscito. ▪ È stato usato un detersivo per il lavaggio a mano. 	<ul style="list-style-type: none"> ▶ Rimuovere il brillantante fuoriuscito con un panno. ▶ Eliminare la schiuma con ca. 1 dl di aceto. ▶ Confermare il messaggio di guasto premendo il tasto ▶I. ▶ Selezionare il programma «Prelavaggio».
<p>Appaiono alternativamente e </p>	<ul style="list-style-type: none"> ▪ Sistema di filtraggio intasato. ▪ Tubo di scarico piegato. ▪ Pompa di scarico o sifone intasati. ▪ Eccessiva formazione di schiuma in seguito al brillantante fuoriuscito. 	<ul style="list-style-type: none"> ▶ Pulire il sistema di filtraggio. ▶ Eliminare il guasto. ▶ Confermare il messaggio di guasto premendo il tasto ▶I. ▶ Riavviare il programma.
<p>Appaiono alternativamente e </p>	<ul style="list-style-type: none"> ▪ Rubinetto dell'acqua chiuso. ▪ Rete del filtro nella condotta di alimentazione intasata. ▪ Interruzione dell'alimentazione dell'acqua. ▪ Pressione dell'acqua insufficiente. 	<ul style="list-style-type: none"> ▶ Eliminare il guasto o attendere fino a quando sarà ripristinata l'alimentazione dell'acqua. ▶ Confermare il messaggio di guasto premendo il tasto ▶I. ▶ Riavviare il programma.
<p>Appaiono alternativamente,  e </p>	<ul style="list-style-type: none"> ▪ La temperatura dell'acqua di alimentazione è superiore a 79 °C (collegamento dell'acqua calda). 	<ul style="list-style-type: none"> ▶ Far ridurre la temperatura dell'acqua di alimentazione da un installatore di impianti sanitari.

Indicazione	Possibile causa	Soluzione
<p>☒ Appaiono alternativamente e ☒</p>	<ul style="list-style-type: none"> ▪ Un messaggio «E» può essere causato da diverse circostanze. 	<ul style="list-style-type: none"> ▶ Confermare il messaggio di guasto premendo il tasto ▶. <p>Se la segnalazione di guasto resta visualizzata:</p> <ul style="list-style-type: none"> ▶ Interrompere l'alimentazione elettrica per ca. 1 minuto. ▶ Reinscrivere l'alimentazione elettrica. ▶ Confermare il messaggio di guasto premendo il tasto ▶. ▶ Riavviare il programma. ▶ Se il guasto appare di nuovo, annotare il messaggio di guasto e il numero di fabbricazione (FN). ▶ Chiudere il rubinetto dell'acqua e interrompere l'alimentazione elettrica. ▶ Chiamare il servizio assistenza.
<p>☒ Appaiono alternativamente e ☒</p>	<ul style="list-style-type: none"> ▪ Collegamento elettrico difettoso. ▪ Sovratensione. 	<ul style="list-style-type: none"> ▶ Confermare il messaggio di guasto premendo il tasto ▶. <p>Se la segnalazione di guasto resta visualizzata:</p> <ul style="list-style-type: none"> ▶ Interrompere l'alimentazione elettrica per ca. 1 minuto. ▶ Reinscrivere l'alimentazione elettrica. ▶ Confermare il messaggio di guasto premendo il tasto ▶. ▶ Riavviare il programma. ▶ Se il guasto appare di nuovo, annotare il messaggio di guasto e il numero di fabbricazione (FN). ▶ Interrompere l'alimentazione elettrica. ▶ Far controllare l'installazione elettrica da un tecnico specializzato.

7.2 Altri guasti possibili

Problema	Possibile causa	Soluzione
L'apparecchio non si avvia.	<ul style="list-style-type: none"> ▪ Varie cause possibili. 	<ul style="list-style-type: none"> ▶ Chiudere la porta dell'apparecchio. ▶ Inserire la spina nella presa. ▶ Controllare i fusibili. ▶ Consultare il capitolo «Impiego con Sicurezza bambini attiva».
	<ul style="list-style-type: none"> ▪ È attivata la «Modalità demo». 	<ul style="list-style-type: none"> ▶ Tenere premuti i tasti  e  e contemporaneamente premere il tasto . <p>Sul display appare </p> <ul style="list-style-type: none"> ▶ Premere il tasto . <p>Sul display appare: </p> <ul style="list-style-type: none"> ▶ Confermare l'indicazione premendo il tasto .
Formazione di odori nell'apparecchio.	<ul style="list-style-type: none"> ▪ Varie cause possibili. 	<ul style="list-style-type: none"> ▶ Pulire il sistema di filtraggio. ▶ Azionare il programma  con detersivo. ▶ Selezionare un programma più intenso. ▶ Aggiungere sale rigenerante a sufficienza.

7.3 Risultato di lavaggio non soddisfacente

Problema	Soluzione
Le stoviglie non sono pulite.	<ul style="list-style-type: none"> ▶ Selezionare un programma più intenso. ▶ Caricare diversamente i cestelli delle stoviglie; evitare macchie dovute a spruzzi d'acqua. ▶ Pulire il sistema di filtraggio e inserirlo correttamente. ▶ Controllare se i bracci spruzzatori sono bloccati o sporchi. ▶ Dosare correttamente il detersivo oppure usare un detersivo diverso. ▶ Regolare correttamente la durezza dell'acqua. ▶ Aggiungere sale rigenerante.

Problema	Soluzione
Le stoviglie sono ricoperte da una patina biancastra.	<ul style="list-style-type: none"> ▶ Pulire la macchina con curalavastoviglie. ▶ Aggiungere sale rigenerante e selezionare il programma  senza caricare stoviglie. ▶ Dosare correttamente il detersivo oppure usare un detersivo diverso. ▶ Aggiungere brillantante. ▶ Aumentare il dosaggio del brillantante. ▶ Regolare correttamente la durezza dell'acqua. ▶ Se non viene utilizzato un detersivo  impostare  in corrispondenza di  nelle regolazioni utente.
Sulle stoviglie sono presenti striature, strisce o macchie biancastre.	<ul style="list-style-type: none"> ▶ Diminuire il dosaggio del brillantante. ▶ Se non viene utilizzato un detersivo  impostare  nelle regolazioni utente.
Le stoviglie sono bagnate e non brillano o presentano macchie dovute all'asciugatura.	<ul style="list-style-type: none"> ▶ Aggiungere brillantante. ▶ Aumentare il dosaggio del brillantante. ▶ Usare un altro brillantante. ▶ Alla fine del programma aprire la porta dell'apparecchio solo quando vengono emessi tre segnali acustici e il display o la Function Light si spengono (a seconda del modello). ▶ Se non viene utilizzato un detersivo  impostare  in corrispondenza di  nelle regolazioni utente.
Le stoviglie presentano macchie di ruggine.	<p>Si tratta di ruggine proveniente dalle posate, dalle pentole, dalla conduttura dell'acqua, ecc. L'apparecchio è in acciaio inossidabile.</p> <ul style="list-style-type: none"> ▶ Aggiungere sale rigenerante e selezionare il programma «Prelavaggio» senza caricare stoviglie.
Residui di detersivo nell'apparecchio.	<ul style="list-style-type: none"> ▶ Controllare se i bracci spruzzatori sono bloccati o sporchi. ▶ Utilizzare un altro detersivo. ▶ Controllare il coperchio dello scomparto del detersivo. ▶ Controllare se il sistema di filtraggio è sporco.
Il cestello delle stoviglie e le parti in plastica all'interno dell'apparecchio presentano macchie colorate.	Le stoviglie lavate contenevano residui di cibo che rilasciano colore (ad es. salsa di pomodoro o curry). Il colore può scomparire dopo alcuni cicli di lavaggio.

7.4 In caso di interruzione di corrente

- Un programma in corso viene interrotto automaticamente. Il programma riprende dopo che è stata ripristinata l'alimentazione di corrente.
- Il controllo dei guasti viene interrotto.

8 Accessori e ricambi

Per l'ordinazione si prega di indicare la famiglia di prodotti dell'apparecchio e l'esatta denominazione dell'accessorio o del pezzo di ricambio.

Accessori

Cestello delle posate «piccolo»

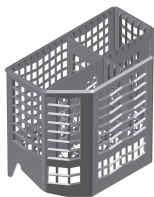

Cestello della posate «grande»

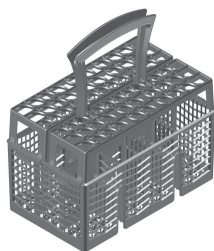

Inserto per tazze

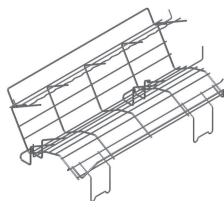

Supporto per posate Vario

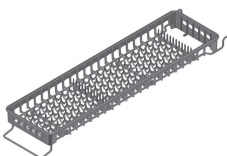

Cestello inferiore per i bicchieri

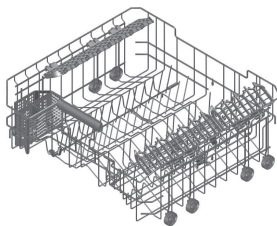

Ripiani

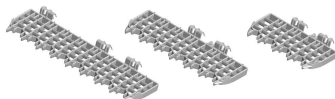

Set di spine easy (4 pezzi)



Ricambi

Sistema di filtraggio



9 Dati tecnici

Dimensioni	SMS 55	SMS 55 vano ampio	EURO 60	EURO 60 vano ampio
Altezza apparecchio (incl. lamiera scorrevole 3 mm)	762 mm	827 mm	762 mm	827 mm
Altezza apparecchio (incl. zoccolo regolabile)	–	848–893 mm	783–828 mm	848–893 mm
Larghezza apparecchio	546 mm	546 mm	596 mm	596 mm
Profondità apparecchio	572 mm	572 mm	572 mm	572 mm
Peso apparecchio	42–48 kg			

Raccordo sanitario

Acqua fredda o acqua calda fino
a 60 °C:

G³/₄"

Pressione ammessa nella condut-
tura dell'acqua:

0,1–1,0 MPa
(1–10 bar)

Prevalenza massima dello scari-
co:

1,2 m

Condizioni ambientali

Temperatura ambiente minima: +10 °C

Collegamento elettrico

Vedi targhetta identificativa:

- ▶ Aprire la porta dell'apparecchio.
 - La targhetta identificativa si trova a sinistra, sul bordo del tino.

Concetto di sicurezza

Finché è garantita l'alimentazione elettrica, l'apparecchio viene controllato dal comando elettronico. I guasti vengono indicati mediante messaggi di guasto.

Protezione antiallagamento



La protezione antiallagamento non funziona in caso di interruzione di corrente. Chiudere il rubinetto dell'acqua in caso di pause di funzionamento prolungate.

Il comando elettronico controlla il livello dell'acqua nell'apparecchio. In caso di guasto, la pompa di scarico entra in funzione e la condotta di alimentazione dell'acqua viene bloccata.

9.1 Foglio dati del prodotto

Secondo quanto previsto dal regolamento (EU) n. 1059/2010			
Marca	-	V-ZUG SA	
Identificazione modello (le prime 5 cifre del numero di fabbricazione)	-	41051 41064 41067 41068 41069 41070	41052 41063 41075 41076 41077 41078
Capacità nominale, espressa in numero di coperti standard, per il ciclo di lavaggio standard	-	12	13
Classe di efficienza energetica	-	A++	
Consumo annuo di energia ¹⁾	kWh/anno	258	261
Consumo di energia del ciclo di lavaggio standard	kWh	0,92	0,93
Consumo di potenza nello stato DIS e nello stato Non disinserito	W	0,1/0,0	
Consumo annuo ponderato d'acqua ²⁾	l/anno	2744	
Classe di efficienza dell'asciugatura su una scala da G (efficienza minima) ad A (efficienza massima)	-	A	
Programma standard ³⁾	-	Eco	
Durata del programma del ciclo di lavaggio standard	min	300	
Durata dello stato Non disinserito	min	0	
Emissioni di rumore	dB (A)	44	

1) Consumo annuo di energia sulla base di 280 cicli di lavaggio standard con riempimento d'acqua fredda e del consumo delle modalità di funzionamento con potenza assorbita ridotta. Il consumo di energia effettivo dipende dal tipo di utilizzo dell'apparecchio.

2) Consumo annuo ponderato d'acqua sulla base di 280 cicli di lavaggio standard. Il consumo d'acqua effettivo dipende dal tipo di utilizzo dell'apparecchio.

3) Programma standard al quale fanno riferimento le informazioni riportate nel presente foglio dati. Questo programma è il più efficiente per la pulizia di stoviglie con sporco normale e per quanto riguarda il consumo combinato di energia e acqua.

9.2 Valori di consumo

P =	Prelavaggio	A =	Asciugatura
L =	Lavaggio	D =	Durata
RI =	Risciacquo intermedio	W =	Acqua
RB =	Risciacquo brillantante	E =	Energia

La durata del programma e i valori sui consumi indicati sono indicativi. I valori possono inoltre variare in funzione delle funzioni supplementari selezionate, della quantità di carico, del livello di sporco delle stoviglie, del tipo e della quantità di detersivo, della temperatura dell'acqua di alimentazione, del collegamento elettrico e delle fasi specifiche del programma (ad es. rigenerazione).

Programma	P [°C]	L [°C]	RI	RB [°C]	A	D*	W [l]	E [kWh]
Automatico	secondo necessità (a freddo)	50–60	secondo necessità	70	sì	1h05 – 1h50	8 – 20	0,9 – 1,5
Corto/Vetro	no	45	sì	60	sì	0h39	11	0,8
Intensivo	secondo necessità (35)	65	sì	70	sì	1h50	18 – 23	1,4 – 1,65
Prelavaggio	a freddo	no	no	no	no	0h07	4	0,05
Programma Eco	no	45	sì	55	sì	5h00	9,8	0,92 – 0,93

* Durata senza asciugatura successiva.

9.3 Indicazioni per gli istituti di controllo

Le indicazioni per gli istituti di controllo sono disponibili sul sito Internet: www.vzug.com/testinstitute.

9.4 Misurazione dei rumori

Vedere il capitolo 'Indicazioni per gli istituti di controllo'.

10 Smaltimento

10.1 Imballaggio



I bambini non devono in alcun caso giocare con il materiale di imballaggio per via del rischio di lesioni e di soffocamento. Conservare il materiale di imballaggio in un luogo sicuro o smaltirlo in modo ecocompatibile.

10.2 Sicurezza

Rendere inservibile l'apparecchio per prevenire incidenti dovuti a un utilizzo improprio (ad es. da parte di bambini):

- ▶ scollegare l'apparecchio dalla rete elettrica. In caso di installazioni fisse, tale intervento va eseguito da un elettricista autorizzato. Tagliare quindi il cavo di rete presso l'apparecchio.
- ▶ Rimuovere la chiusura dello sportello o renderla inutilizzabile.

10.3 Smaltimento



- Il simbolo del «bidone barrato» richiede lo smaltimento separato dei rifiuti di apparecchiature elettriche ed elettroniche (RAEE). Questi apparecchi, che possono contenere sostanze pericolose e nocive per l'ambiente,
- vanno smaltiti in un centro di raccolta autorizzato per il riciclaggio di apparecchiature elettriche ed elettroniche e non devono essere smaltiti insieme ai rifiuti domestici indifferenziati, contribuendo in tal modo alla protezione delle risorse e dell'ambiente.
- Per informazioni più dettagliate, rivolgersi alle autorità locali.

11 Note

Brevi istruzioni

Leggere prima le avvertenze di sicurezza contenute nelle istruzioni per l'uso!

- ▶ Aprire la porta dell'apparecchio.
- ▶ Caricare le stoviglie.
- ▶ Caricare il detersivo.
- ▶ Selezionare il programma.
- ▶ Selezionare eventuali funzioni supplementari.
- ▶ Chiudere la porta dell'apparecchio. Il programma si avvia immediatamente dopo 15 secondi (a seconda del modello).
- ▶ Se vengono emessi 3 segnali acustici o se le indicazioni scompaiono (a seconda del modello), aprire la porta dell'apparecchio e scaricare le stoviglie.

Servizio di assistenza

Registrate il vostro apparecchio ancora oggi online all'indirizzo www.vzug.com o utilizzando la scheda allegata e usufruirete di un supporto ottimale nel caso di eventuali guasti, anche durante il periodo di garanzia di fabbrica sull'apparecchio valida 2 anni. Per la registrazione e la comunicazione con V-ZUG, nel caso di eventuali guasti, è richiesto il numero di fabbricazione (FN) e la denominazione dell'apparecchio. Questi dati sono consultabili sulla targhetta di identificazione del proprio apparecchio.

È inoltre possibile annotare l'FN e la denominazione dell'apparecchio oppure applicare l'adesivo di servizio in dotazione con l'apparecchio:

FN: _____

Apparecchio: _____

Il vostro ordine di riparazione

Con il numero di telefono gratuito dell'assistenza tecnica 0800 850 850 potete comunicare direttamente con il vostro centro di assistenza V-ZUG locale.

Richieste di carattere generale, accessori, contratto di assistenza

V-ZUG è a vostra disposizione per richieste generali di tipo amministrativo e tecnico, accetta i vostri ordini per accessori e ricambi o vi informa sui contratti di servizio avanzati. A tal fine potete contattarci al numero telefonico + 41 58 767 67 67 o all'indirizzo: www.vzug.com.

V-ZUG SA, Industriestrasse 66, CH-6301 Zugo
Tel. +41 58 767 67 67, fax +41 58 767 61 61
info@vzug.com, www.vzug.com
Centro di servizio: Tel. 0800 850 850



1011841-R04